

Relatório de Ensaio

Recebimento da Amostra: 13/06/2018

Nº 3224.18EE_00

Nº do Orçamento: 415.18

7 RESULTADOS

Durante o ensaio as ancoragens do cinto suportaram o carregamento pelo tempo especificado, após o ensaio as ancoragens foram submetidas a uma análise visual e não foi constatado nenhuma deformação na sua fixação. A comparação pode ser visualizada na Figura 2 e na figura 3 o gráfico de Força (N) X Tempo (S).



Figura 1: Foto da configuração de ensaio.

- Os resultados apresentados referem-se apenas a amostra ensaiada;
- O relatório somente deve ser reproduzido por inteiro e com autorização escrita da SCITec

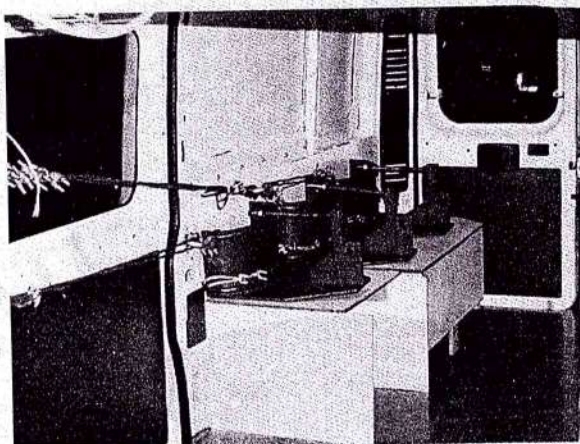

CARTÓRIO AZEVEDO BASTOS 1º OFÍCIO DE REGISTRO CIVIL DAS PESSOAS NATURAIS
E TABELIONATO DE NOTAS - Código CNJ 06.870-9
Av. Presidente Getúlio Vargas, 1185 - Bairro Dos Capangas, Joo Paulo - CEP: 01210-000 - www.agrodigital.com.br - Tel: (02) 3244-5408 - Fax: (02) 3244-5409

Autenticação Digital
De acordo com os artigos 1º, 3º e 7º inc. V 8º, 41 e 52 da Lei Federal 8.935/1994 e Art. 6º Inc. XII da Lei Estadual 8.721/2008 autentico a presente imagem digitalizada, reprodução fiel do documento apresentado e conferido neste ato. O referido é verdade. Dou fé.

Cód. Autenticação: 108401212191715120735-4; Data: 12/12/2019 17:19:15

Selo Digital de Fiscalização Tipo Normal C: AJM65770-NG61;
Valor Total do Ato: R\$ 4,42

Valter Azevedo de Miranda Cavalcanti
Tábuas
Confira os dados do ato em: <https://selodigital.tjpb.jus.br>

Relatório de Ensaio

Recebimento da Amostra: 13/06/2018

Nº 3224.18EE_00

Nº do Orçamento: 415.18



Figura 2: Fotos de comparação.



Figura 3: Gráfico Força (N) x Tempo (s).

- Os resultados apresentados referem-se apenas a amostra ensaiada;
- O relatório somente deve ser reproduzido por inteiro e com autorização escrita da SCITec

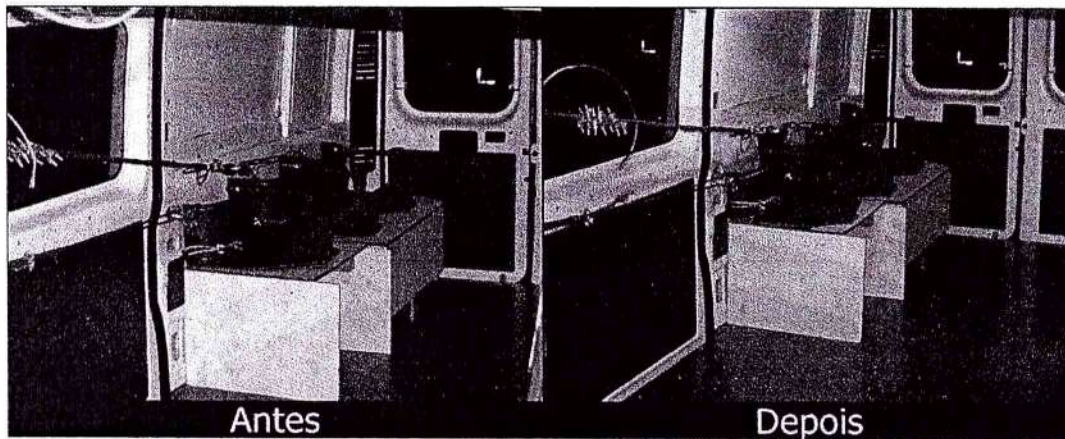

CARTÓRIO AZEVEDO BASTOS 1º OFÍCIO DE REGISTRO CIVIL DAS PESSOAS NATURAIS
E TABELIONATO DE NOTAS - Código CNJ 06.870-0
Av. Presidente Epitácio Pessoa, 7145 - Bairro Dos Estados - João Pessoa/PB - CEP 51028-800 PB - www.azevedobastos.com.br - Tel: (33) 3244-3434 - Fax: (33) 3244-3434

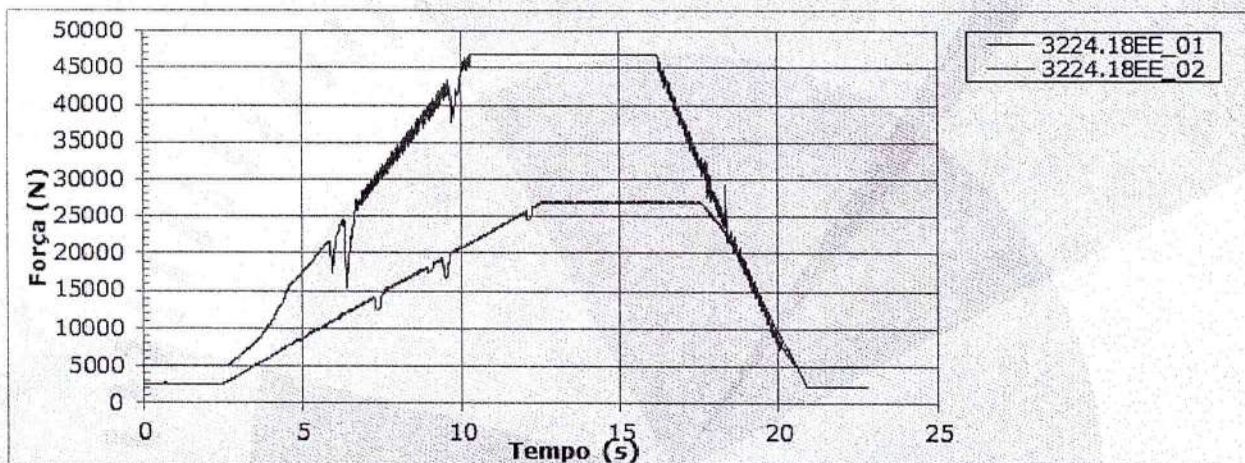
Autenticação Digital
De acordo com os artigos 1º, 3º e 7º Inc. V 8º, 41 e 52 da Lei Federal 8.935/1994 e Art. 6º Inc. XII da Lei Estadual 6.721/2006 autêntico a presente imagem digitalizada, reprodução fiel do documento apresentado e conferido neste ato. O referido é verdade. Dou fe

Cód. Autenticação: 108401212191715120735-5; Data: 12/12/2019 17:19:15

Selo Digital de Fiscalização Tipo Normal C: AJM65769-MDKD;
Valor Total do Ato: R\$ 4,42
Confira os dados do ato em: <https://selodigital.tjpb.jus.br>

Relatório de Ensaio

Recebimento da Amostra: 13/06/2018

Nº 3224.18EE_00

Nº do Orcamento: 415.18

8 CONSIDERAÇÕES

É responsabilidade do solicitante afirmar sobre a qualidade e o desempenho do produto analisado.

Palhoça, 20 de junho de 2018.

Matheus Santos
Matheus Santos da Silva
Signatário autorizado

Os resultados apresentados referem-se apenas a amostra ensaiada.

em autorização escrita da SCiTec



3224.18EE00

CARTÓRIO AZEVEDO BASTOS 1º OFÍCIO DE REGISTRO CIVIL DAS PESSOAS NATURAIS
E TABELIONATO DE NOTAS - Código CNJ 06.870-0
Av. Presidente Epitácio Pessoa, 1145 - Bairro São José - João Pessoa/PB - CEP 50070-000 - PB - www.scmirandacavalcanti.com.br - Tel: (33) 3244-5424 - Fax: (33) 3244-5484

Autenticação Digital
De acordo com os artigos 1º, 3º e 7º inc. V 8º, 41 e 52 da Lei Federal 8.935/1994 e Art. 6º inc. XII da Lei Estadual 8.721/2008 autentico a presente imagem digitalizada, reprodução fiel do documento apresentado e conferido neste ato. O referido é verdade. Dou fé.

Cód. Autenticação: 108401212191715120735-6; Data: 12/12/2019 17:19:15

Selo Digital de Fiscalização Tipo Normal C: AJM65768-MY9N;
Valor Total do Ato: R\$ 4,42

Valber Azevedo de Miranda Cavalcanti
Titular
Confira os dados do ato em: <https://selodigital.tjpb.jus.br>

REPÚBLICA FEDERATIVA DO BRASIL
ESTADO DA PARAÍBA
CARTÓRIO AZEVEDO BASTOS
FUNDADO EM 1888
PRIMEIRO REGISTRO CIVIL DE NASCIMENTO E ÓBITOS E PRIVATIVO DE CASAMENTOS, INTERDIÇÕES E TUTELAS DA COMARCA DE
JOÃO PESSOA

Av. Epitácio Pessoa, 1145 Bairro dos Estados 58030-00, João Pessoa PB
 Tel.: (83) 3244-5404 / Fax: (83) 3244-5484
<http://www.azevedobastos.not.br>
 E-mail: cartorio@azevedobastos.not.br



DECLARAÇÃO DE SERVIÇO DE AUTENTICAÇÃO DIGITAL

O Bel. Válber Azevêdo de Miranda Cavalcanti, Oficial do Primeiro Registro Civil de Nascimentos e Óbitos e Privativo de Casamentos, Interdições e Tutelas com atribuição de autenticar e reconhecer firmas da Comarca de João Pessoa Capital do Estado da Paraíba, em virtude de Lei, etc...

DECLARA para os devidos fins de direito que, o documento em anexo identificado individualmente em cada *Código de Autenticação Digital*¹ ou na referida sequência, foi autenticados de acordo com as Legislações e normas vigentes².

DECLARO ainda que, para garantir transparência e segurança jurídica de todos os atos oriundos dos respectivos serviços de Notas e Registros do Estado da Paraíba, a Corregedoria Geral de Justiça editou o Provimento CGJPB N° 003/2014, determinando a inserção de um código em todos os atos notoriais e registrais, assim, cada Selo Digital de Fiscalização Extrajudicial contém um código único (por exemplo: **Selo Digital: ABC12345-X1X2**) e dessa forma, cada autenticação processada pela nossa Serventia pode ser confirmada e verificada tantas vezes quanto for necessário através do site do Tribunal de Justiça do Estado da Paraíba, endereço <http://corregedoria.tjpb.jus.br/selo-digital/>

A autenticação digital do documento faz prova de que, na data e hora em que ela foi realizada, a empresa **ANTONHOLI & GARCIA MAQUINAS E EQUIPAMENTOS LTDA** tinha posse de um documento com as mesmas características que foram reproduzidas na cópia autenticada, sendo da empresa **ANTONHOLI & GARCIA MAQUINAS E EQUIPAMENTOS LTDA** a responsabilidade, única e exclusiva, pela idoneidade do documento apresentado a este Cartório.

Esta DECLARAÇÃO foi emitida em **12/12/2019 17:35:45 (hora local)** através do sistema de autenticação digital do Cartório Azevêdo Bastos, de acordo com o Art. 1º, 10º e seus §§ 1º e 2º da MP 2200/2001, como também, o documento eletrônico autenticado contendo o Certificado Digital do titular do Cartório Azevêdo Bastos, poderá ser solicitado diretamente a empresa **ANTONHOLI & GARCIA MAQUINAS E EQUIPAMENTOS LTDA** ou ao Cartório pelo endereço de e-mail autentica@azevedobastos.not.br

Para informações mais detalhadas deste ato, acesse o site <https://autdigital.azevedobastos.not.br> e informe o *Código de Consulta desta Declaração*.

Código de Consulta desta Declaração: 1414128

A consulta desta Declaração estará disponível em nosso site até **12/12/2020 17:19:15 (hora local)**.

¹**Código de Autenticação Digital:** 108401212191715120735-1 a 108401212191715120735-6

²**Legislações Vigentes:** Lei Federal nº 8.935/94, Lei Federal nº 10.406/2002, Medida Provisória nº 2200/2001, Lei Federal nº 13.105/2015, Lei Estadual nº 8.721/2008, Lei Estadual nº 10.132/2013 e Provimento CGJ N° 003/2014.

O referido é verdade, dou fé.

CHAVE DIGITAL

00005b1d734fd94f057f2d69fe6bc05ba8801abeff7138cc8c1a8516dfc0604511983a57e3fe947ec6bb2123c5bd1199033522d9bdf796d13c4b594cbdf0318423efddc23ff6c682628c50f75353d49f

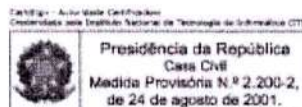

E



Laudo Técnico
MRS 310 - MACA RETRÁTIL ESSENCIAL
Maca Retrátil



CARTÓRIO AZEVEDO BASTOS 1º OFÍCIO DE REGISTRO CIVIL DAS PESSOAS NATURAIS
E TABELIONATO DE NOTAS - Código CNJ 06.870-0
Rua Presidente Epitácio Pessoa, 1248 - Bairro São Brás - João Pessoa/PB - CEP 54158-000 - www.azevedobastos.com.br - Tel.: 411 3241 5044 - Fax: 333 3244 5044

Autenticação Digital
De acordo com os artigos 1º, 3º e 7º inc. V 8º, 41 e 62 da Lei Federal 8.935/1994 e Art. 6º Inc. XII
da Lei Estadual 8.721/2008 autenticado a presente imagem digitalizada, reprodução fiel
do documento apresentado e conferido neste ato. O referido é verdade. Dou fé.

Cód. Autenticação: 108402207190839360344-1; Data: 22/07/2019 08:45:40

Selo Digital de Fiscalização Tipo Normal C: AIV01577-YCMK;
Valor Total do Ato: R\$ 4,42

Valber Azevedo de Miranda Cavalcanti
Titular
Confira os dados do ato em: <https://selodigital.tjpb.jus.br>

Sitmed Equipamentos Médicos LTD
Rua da Paz, 1629 | 95270-0

(Handwritten signatures and marks)

324



MRS 310
MACA RETRÁTIL ESSENCIAL
LAUDO TÉCNICO

PAGE	2/11
DATE	08/01/2019
REV. no	04 - RTCE 001

SUMÁRIO

1.	DADOS INICIAIS.....	02
1.1	VISTA ISOMÉTRICA.....	03
1.2	DIMENSÕES.....	03
2	CARACTERÍSTICAS DOS ENSAIOS.....	04
2.1	ENSAIOS REALIZADOS.....	04
2.2	PROCEDIMENTOS DE EXECUÇÃO DO(S) ENSAIO(S).....	04
3	EXECUÇÃO DOS ENSAIOS.....	05
3.1.	ENSAIO DE DEFORMAÇÃO DA ESTRUTURA (EN 1865: 1999).....	05
3.1.1	Ensaio de deformação da estrutura carga distribuida.....	05
3.1.2	Ensaio de deformação da estrutura carga centralizada.....	06
3.1.3	Ensaio de deformação do eixo aéreo com carga distribuida.....	06
3.2.	ENSAIO DO SISTEMA DE RETENÇÃO DA MACA (AMD STANDARD 004).....	07
3.3.	TESTE DE IMPACTO (BS EN 1789:2007).....	08
3.3.1	Teste de impacto vertical.....	08
3.3.2	Teste de impacto lateral.....	08
3.3.3	Teste de impacto frontal.....	08
4.	CONCLUSÃO.....	10

CARTÓRIO AZEVEDO BASTOS 1º OFÍCIO DE REGISTRO CIVIL DAS PESSOAS NATURAIS E TABELIONATO DE NOTAS - Código CNJ 06 870-0

Av. Presidente Epitácio Pessoa, 1140 - Bairro São Francisco - João Pessoa/PB - CEP 53010-100 | www.azevedobastos.tpb.jus.br - Tel.: 3361-9431 - Fax: 3312-2414

Autenticação Digital

De acordo com os artigos 1º, 3º e 7º inc. V 8º, 41 e 52 da Lei Federal 8.935/1994 e Art. 6º Inc. XII da Lei Estadual 8.721/2008 autêntico a presente imagem digitalizada, reprodução fiel do documento apresentado e conferido neste ato. O referido é verdade. Dou fé.

Cód. Autenticação: 108402207190839360344-2; Data: 22/07/2019 08:45:40

Selo Digital de Fiscalização Tipo Normal C: AIV01576-GK2B;
Valor Total do Ato: R\$ 4,42

Válber Azevedo de Miranda Cavalcanti
Titular

Confira os dados do ato em: <https://selodigital.tpb.jus.br>

325



MRS 310
MACA RETRÁTIL ESSENCIAL
LAUDO TÉCNICO

PAGE	3/11
DATE	08/01/2019
REV. no	04 - RTCE 001

1. DADOS INICIAIS

PROJETO / REFERÊNCIA:	MACA RETRÁTIL ESSENCIAL – MRS 310
TIPO DE ENSAIO:	Ensaio estrutural do conjunto.
OBJETIVO:	O objetivo é testar a viabilidade de aplicação do equipamento realizando testes de resistência, baseado em normas internacionais mais próximo da real utilização do mesmo.
COMPOSIÇÃO/MATERIAL:	25% - Aço Carbono 60% - Alumínio 10% - Poliamida 6 5% - Outros
REQUISITOS APLICADOS:	<ul style="list-style-type: none"> • ABNT NBR 14.561 / 2000 – BRASIL • DIN EN 1865 / Dezembro 1999 • AMD STANDARD 004 • BS EN 1789:2007
UTILIZAÇÃO:	Equipamento para o transporte de pessoas incapacitadas ou de vítimas de acidentes
DIMENSÕES GERAIS:	Comprimento aberta 1980 mm Largura aberta..... 560 mm Altura aberta..... 850 mm Comprimento fechada..... 1980 mm Largura fechada..... 560 mm Altura fechada..... 320 mm
PESO / CAPACIDADE:	Peso líquido..... 25 kg Capacidade de carga..... 300 kg

NOTA: O presente relatório tem validade enquanto todas as características construtivas do equipamento permanecerem inalteradas.

CARTÓRIO AZEVEDO BASTOS 1º OFÍCIO DE REGISTRO CIVIL DAS PESSOAS NATURAIS E TABELIONATO DE NOTAS - Código CNJ 66.870-0

Autenticação Digital

De acordo com os artigos 1º, 3º e 7º Inc. V 8º, 41 e 52 da Lei Federal 8.935/1994 e Art. 6º Inc. XII da Lei Estadual 8.721/2008 autentico a presente imagem digitalizada, reprodução fiel do documento apresentado e conferido neste ato. O referido é verdade. Dou fé

Cód. Autenticação: 108402207190839360344-3; Data: 22/07/2019 08:45:40

Selo Digital de Fiscalização Tipo Normal C: AIV01575-2GGE; Valor Total do Ato: R\$ 4,42

Wálber Azevedo de Miranda Cavalcanti Titular Confira os dados do ato em: <https://selodigital.tjpb.jus.br>

Handwritten signatures and initials in blue ink.

326



MRS 310
MACA RETRÁTIL ESSENCIAL
LAUDO TÉCNICO

PAGE	4/11
DATE	08/01/2019
REV. no	04 - RTCE 001

1.1 VISTA ISOMÉTRICA:



Figura 01 – Vista isométrica

1.2 DIMENSÕES

As dimensões do transportador aberto estão especificadas nas figuras 2 e 3.



Figura 02 – Maca Armada

CARTÓRIO AZEVEDO BASTOS 1º OFÍCIO DE REGISTRO CIVIL DAS PESSOAS NATURAIS
E TABELIONATO DE NOTAS - Código CNJ 06 870-0
Av. Presidente Epitácio Pessoa, 1548 - Barra Dourada - João Pessoa/PB - CEP 51018-000 - www.joaopeessoa.pb.gov.br - Tel.: (51) 3361-5401 - Fax: (51) 3343-5444

Autenticação Digital
De acordo com os artigos 1º, 3º e 7º inc. V 8º, 41 e 52 da Lei Federal 8.935/1994 e Art. 6º Inc. XII da Lei Estadual 8.721/2008 autentico a presente imagem digitalizada, reprodução fiel do documento apresentado e conferido neste ato. O referido é verdade. Dou fé.

Cód. Autenticação: 108402207190839360344-4; Data: 22/07/2019 08:45:40

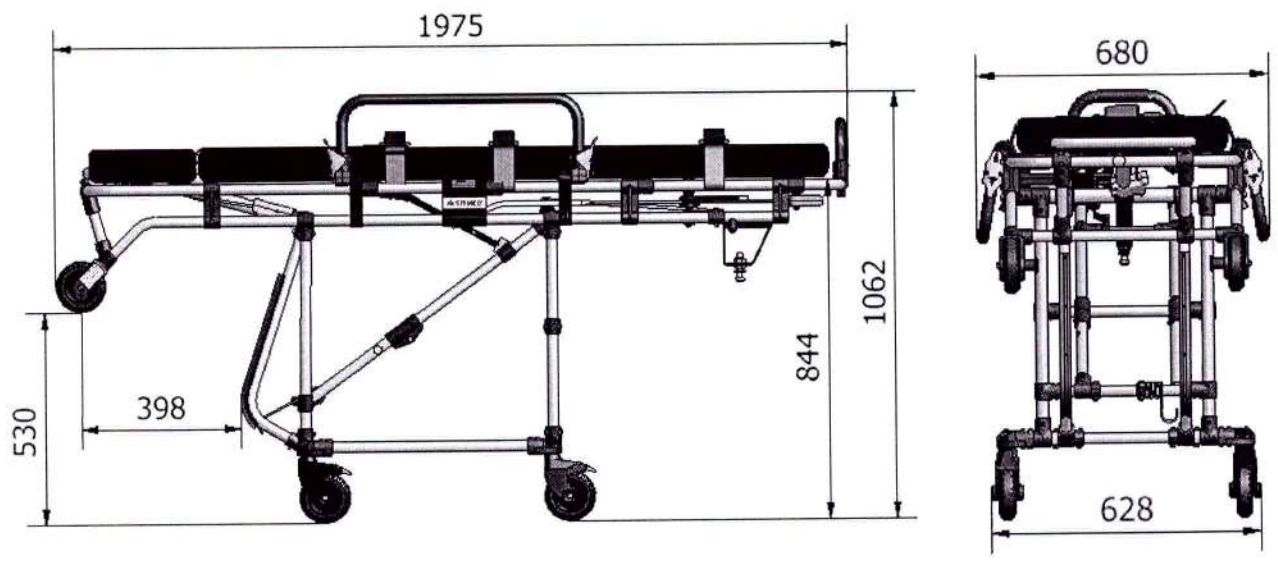
Selo Digital de Fiscalização Tipo Normal C: AIV01574-P8GJ;
Valor Total do Ato: R\$ 4,42

Valber Azevedo de Miranda Cavalcanti
Titular
Confira os dados do ato em: <https://selodigital.tjpb.jus.br>

Handwritten signatures and initials in blue ink.



MRS 310
MACA RETRÁTIL ESSENCIAL
LAUDO TÉCNICO

PAGE	5/11
DATE	08/01/2019
REV. no	04 - RTCE 001



Figura 03 – Maca desarmada

2 CARACTERÍSTICAS DO ENSAIO

2.1 ENSAIOS REALIZADOS E NORMAS UTILIZADAS:

- Item 3.1: Ensaio de deformação da estrutura (EN 1865: 1999);
- Item 3.2: Ensaio do sistema de retenção (NBR 14561 : 2000 / AMD STD 004)
- Item 3.3: Teste de impacto (BS EN 1789:2007)

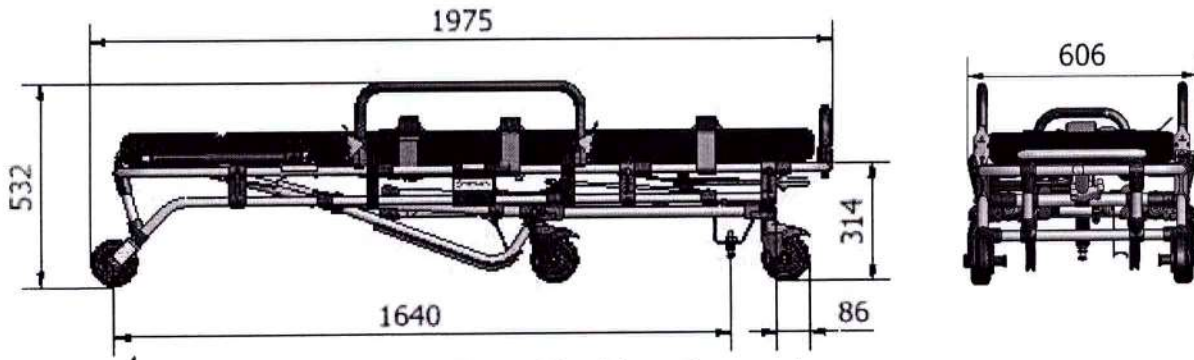
2.2 PROCEDIMENTOS DE EXECUÇÃO DOS ENSAIOS:

O ensaio foi realizado na estrutura de testes da empresa SITMED, utilizando um (1) Maca retrátil modelo MRS 310. Para o ensaio de carga foram utilizadas anilhas de ferro fundido com peso unitário de 20 kg, Depois de realizados os testes verificaram-se as condições do equipamento em relação à condição inicial. Todas as medidas são anotadas em milímetros.

Para medição dos testes de tração foi utilizado uma célula de carga montada na ponta de um cilindro hidráulico. Este cilindro foi fixado em uma estrutura metálica especialmente desenvolvida para permitir que a maca seja tracionada.

Os testes do conjunto ambulância e maca no que diz respeito ao seu comportamento em caso de colisão frontal, lateral e vertical foram realizados em uma simulação de teste de colisão. A medição do deslocamento máximo sofrido pelos componentes da maca foi feita através de vídeo análise enquanto a medição da aceleração foi feita por um acelerômetro fixado ao centro do peito do manequim.

CARTÓRIO AZEVEDO BASTOS 1º OFÍCIO DE REGISTRO CIVIL DAS PESSOAS NATURAIS E TABELIONATO DE NOTAS - Código CNJ 06 879-0
 Rua Presidente Epitácio Pessoa, 156 - Bairro Del Estádio - Jooz Pombal/PB - CEP 58065-000 - www.comendatario.com.br - Tel.: (31) 3344-5004 Fax: (31) 3344-5004

Autenticação Digital

De acordo com os artigos 1º, 3º e 7º inc. V 8º, 41 e 52 da Lei Federal 8.935/1994 e Art. 6º Inc. XII da Lei Estadual 5.721/2008 autêntico a presente imagem digitalizada, reprodução fiel do documento apresentado e conferido neste ato. O referido é verdade. Dou fé

Cód. Autenticação: 108402207190839360344-5; Data: 22/07/2019 08:45:40

Selo Digital de Fiscalização Tipo Normal C: AIV01573-4PJX.
 Valor Total do Ato: R\$ 4,42

Valber Azevedo de Miranda Cavalcanti
 Titular

Confira os dados do ato em: <https://selodigital.tjpb.jus.br>

Handwritten signatures and initials in blue ink.



MRS 310
MACA RETRÁTIL ESSENCIAL
LAUDO TÉCNICO

PAGE	6/11
DATE	08/01/2019
REV. no	04 - RTCE 001

3 EXECUÇÃO DOS ENSAIOS

3.1. ENSAIO DE DEFORMAÇÃO DA ESTRUTURA (EN 1865: 1999);

No item 3.1 a maca foi medida inicialmente sem carga nos pontos indicados pela figura 04, em seguida foi carregada com 500 kg distribuídos pelo leito e medida, por fim descarregada e medida novamente. No item 3.2 a carga de 300 kg foi aplicada ao centro da maca e medida a cota A. Já no item 3.1.2 a maca foi sustentada somente pela parte traseira e eixo aéreo, simulando o momento de entrada na ambulância, para este teste foram anotadas as medidas B e E conforme figura 04.



Figura 04 - Vista lateral

3.1.1 Ensaio de deformação da estrutura carga distribuída

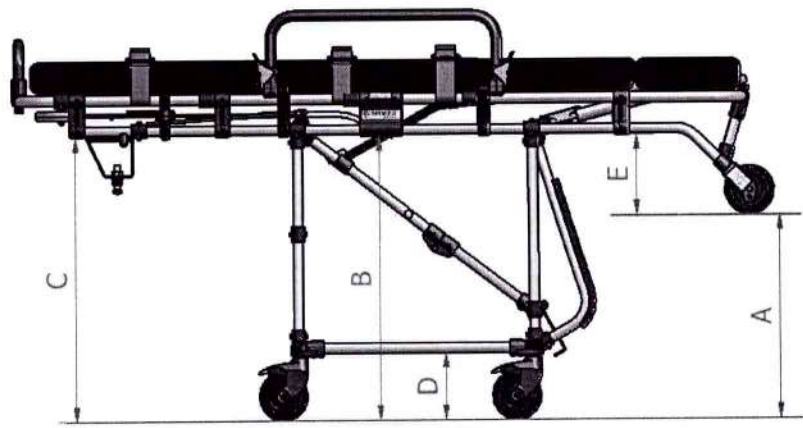

Figura 05 - 500 kg de carga distribuída

CARGA	A	B	C	D
0 KG	570	805	805	176
500 KG	570	800	765	170
0 KG	570	805	805	176

COMENTÁRIO (S):

A estrutura da maca sofreu uma leve flexão, principalmente nas suas extremidades, contudo nenhum dos componentes apresentou fissura ou quebra depois de retirada a carga a maca voltou as suas medidas iniciais, não evidenciando deformações permanentes.

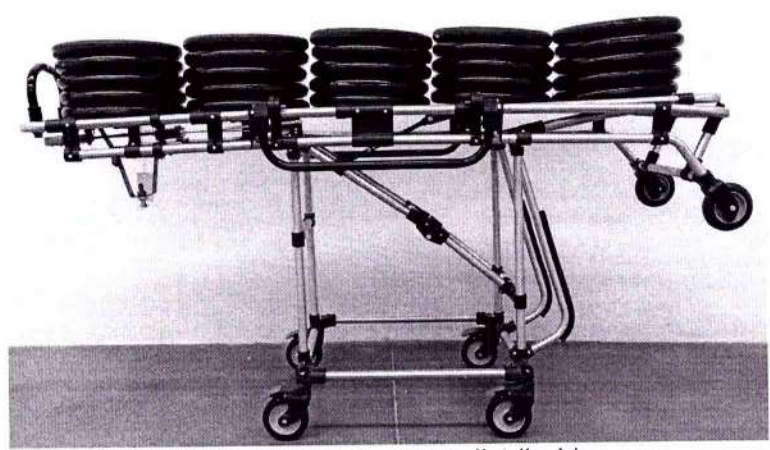
CARTÓRIO AZEVEDO BASTOS 1º OFÍCIO DE REGISTRO CIVIL DAS PESSOAS NATURAIS E TABELIONATO DE NOTAS - Código CNJ 06.870-0

Autenticação Digital

De acordo com os artigos 1º, 3º e 7º inc. V 8º, 41 e 82 da Lei Federal 8.935/1994 e Art. 6º inc. XII da Lei Estadual 8.721/2008 autêntico a presente imagem digitalizada, reprodução fiel do documento apresentado e conferido neste ato. O referido é verdade. Dou fé.

Cód. Autenticação: 108402207190839360344-6; Data: 22/07/2019 08:45:40

Selo Digital de Fiscalização Tipo Normal C: AIV01572-QLD;
Valor Total do Ato: R\$ 4,42

Válber Azevedo de Miranda Cavalcanti
Titular Confira os dados do ato em: https://selodigital.tjpb.jus.br

Handwritten signatures and initials in blue ink.

329



MRS 310
MACA RETRÁTIL ESSENCIAL
LAUDO TÉCNICO

PAGE 7/11

DATE 08/01/2019

REV. no 04 - RTCE 001

3.1.2 Ensaio de deformação da estrutura carga centralizada

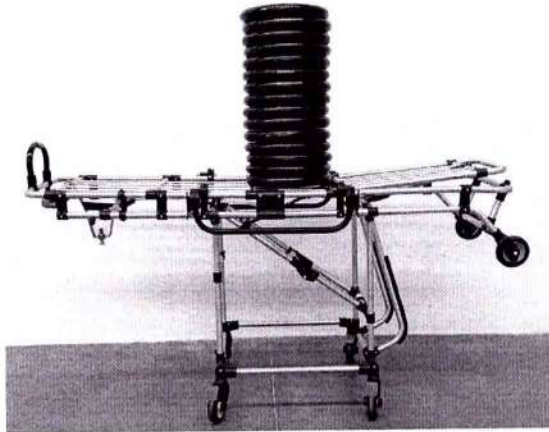

CARGA	A
0 KG	805
300 KG	795
0 KG	805

Figura 05 – 300 kg de carga centralizada

COMENTÁRIO (S):

A carga aplicada produziu leve flexão na parte central da estrutura, mas sem danificar nenhum componente. Depois de retirada a carga a maca voltou às suas medida iniciais, não sofrendo nenhum tipo de deformação permanente.

3.1.3 Ensaio de deformação do eixo aéreo com carga distribuída

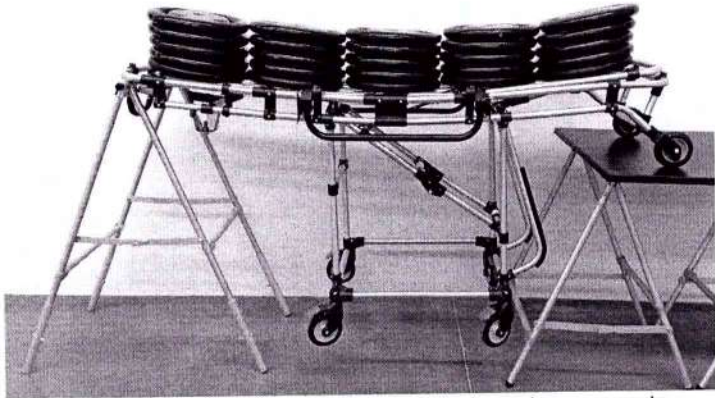

CARGA	A	E
0 KG	1035	217
500 KG	955	175
0 KG	1032	215

Figura 05 – Transportador apoiado sobre as rodas

COMENTÁRIO (S): A carga aplicada produziu leve alongamento dos tubos do eixo aéreo e flexão do leito. Contudo, nenhum componente sofreu fissura ou quebra. Após ser retirada a carga, a maca voltou as suas medidas iniciais, sem apresentar deformação permanente em nenhum componente.

CARTÓRIO AZEVEDO BASTOS 1º OFÍCIO DE REGISTRO CIVIL DAS PESSOAS NATURAIS E TABELIONATO DE NOTAS - Código CNJ 05 870-0
 Rua: Presidente Dutra, 1188 - Bairro Dos Estados - João Pessoa/PB - CEP 53058-000 PB www.azevedobastos.net.br Tel: (33) 2244-5431 Fax: (33) 2244-5384

Autenticação Digital

De acordo com os artigos 1º, 3º e 7º inc. V 8º, 41 e 52 da Lei Federal 8.935/1994 e Art. 6º Inc. XII da Lei Estadual 8.721/2008 autentico a presente imagem digitalizada, reprodução fiel do documento apresentado e conferido neste ato. O referido é verdade. Dou fé

Cód. Autenticação: 108402207190839360344-7; Data: 22/07/2019 08:45:40

Selo Digital de Fiscalização Tipo Normal C: AIV01571-LBKA;
 Valor Total do Ato: R\$ 4,42

Valber Azevedo de Miranda Cavalcanti
 Titular

Confira os dados do ato em: <https://selodigital.tjpb.jus.br>

Handwritten signatures and initials in blue ink.



MRS 310
MACA RETRÁTIL ESSENCIAL
LAUDO TÉCNICO

PAGE	8/11
DATE	08/01/2019
REV. no	04 – RTCE 001

3.2. ENSAIO DO SISTEMA DE RETENÇÃO DA MACA (AMD STANDARD 004):

Utilizou-se uma estrutura de design apropriado para o teste onde a maca teve seu sistema de retenção fixado em uma base plana, simulando o assoalho de uma ambulância. A maca ancorada foi tracionada através de um pivô na horizontal, localizado a 15 polegadas acima da base de teste preso por correntes ao centro da maca na posição frontal e lateral, na posição vertical a maca foi tracionada para cima com o pivô localizado acima e ao centro do produto. A maca foi tracionada, sujeitando-se a forças superiores a 2200lb ou 997 kgf medidas por uma célula de carga instalada na ponta do pivô.



Figura 06 – Ensaio de tração vertical



Figura 07 – Gráfico de força aplicada

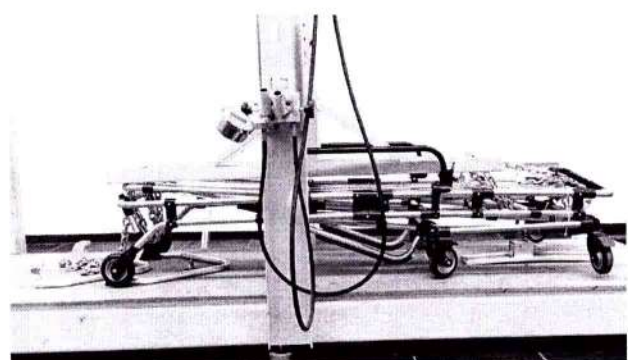

Figura 06 – Ensaio de tração frontal

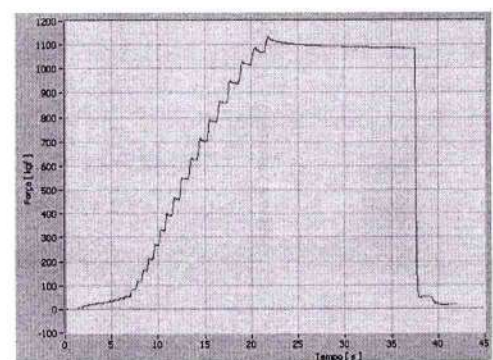

Figura 07 – Gráfico de força aplicada

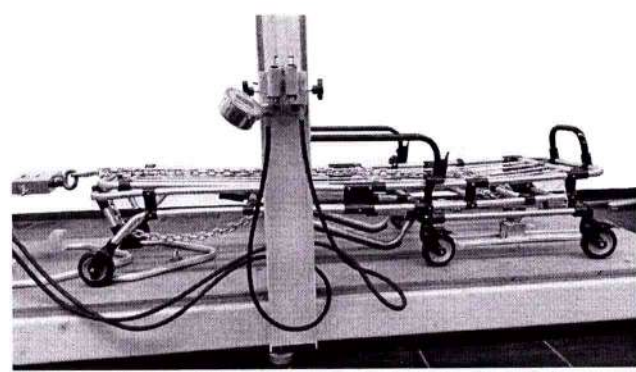

Figura 06 – Ensaio de tração lateral

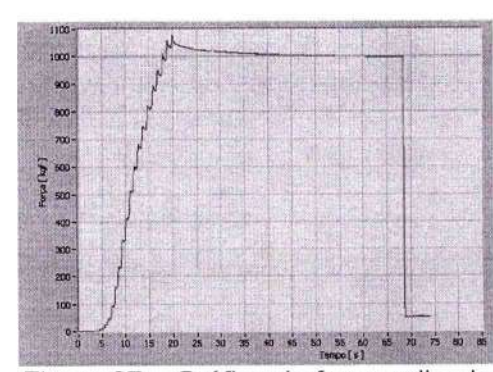

Figura 07 – Gráfico de força aplicada

COMENTÁRIO (S): Observou-se uma leve deformação na chapa do pino-rei, em cada um dos ensaios realizados, não sendo observados componentes que possam gerar risco aos usuários nem risco do sistema de fixação da maca se desprender.

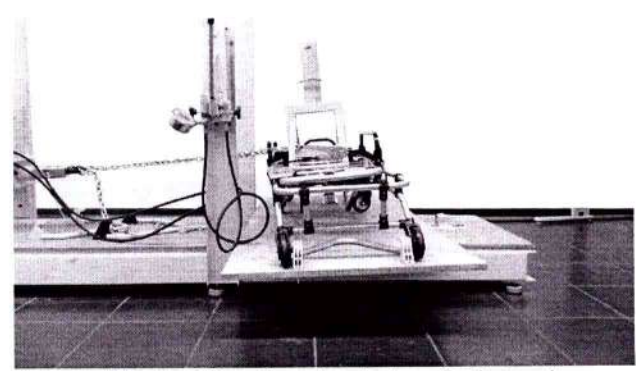
CARTÓRIO AZEVEDO BASTOS 1º OFÍCIO DE REGISTRO CIVIL DAS PESSOAS NATURAIS
E TABELIONATO DE NOTAS – Código CNJ 06 879-0
Autenticação Digital
De acordo com os artigos 1º, 3º e 7º inc. V 8º, 41 e 52 da Lei Federal 8.935/1994 e Art. 6º inc. XII
da Lei Estadual 9.721/2008 autentico a presente imagem digitalizada, reprodução fiel
do documento apresentado e conferido neste ato. O referido é verdade. Dou fé
Cód. Autenticação: 108402207190839360344-8; Data: 22/07/2019 08:45:40
Selo Digital de Fiscalização Tipo Normal C: AIV01570-NTFP.
Valor Total do Ato: R\$ 4,42
Confira os dados do ato em: <https://selodigital.tjpb.jus.br>

Handwritten signatures and initials.

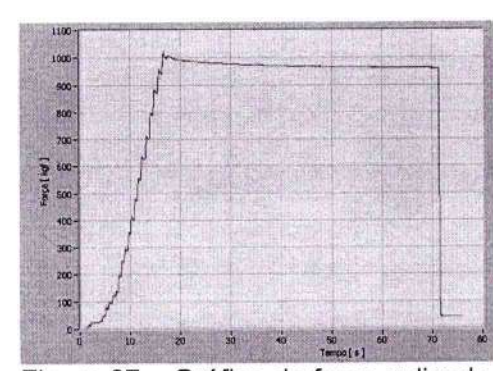

MRS 310
MACA RETRÁTIL ESSENCIAL
LAUDO TÉCNICO

PAGE	9/11
DATE	08/01/2019
REV. no	04 - RTCE 001

3.3. TESTE DE IMPACTO (BS EN 1789:2007):

Foi desenvolvido um sistema de propulsão usado para acelerar o carro onde estava fixada a maca até a velocidade de impacto adequada. O carro foi desacelerado instantaneamente por meio de amortecedores gerando um efeito de inércia conhecido como "força g", sobre o conjunto maca e manequim gerando as condições requeridas para o teste. Conforme requerido na norma BS EN 1789:2007 o conjunto maca e manequim deve ser submetido a uma força equivalente a 10 g nos três sentidos acima citados.

A maca foi carregada com um manequim de testes de colisão com peso de 75 kg preso por cintos conforme resolução do CONTRAN nº 463/1973.

3.3.1 Teste de impacto vertical



Figura 02 – Impacto vertical (depois do teste)



Figura 03 – Aceleração vertical

3.3.2 Teste de impacto lateral



Figura 04 – Impacto lateral (depois do teste)

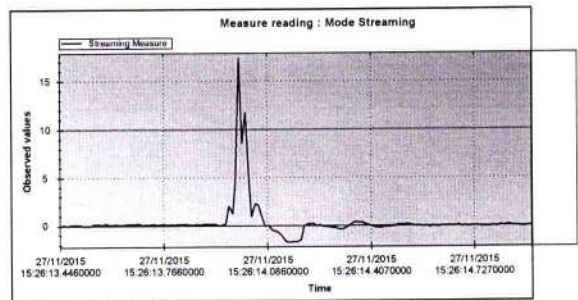

Figura 05 – Aceleração lateral

3.3.3 Teste de impacto frontal

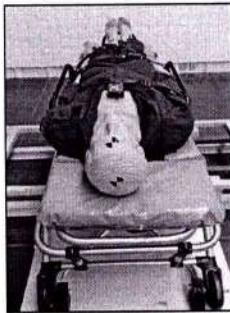

Figura 06 – Impacto frontal (depois do teste)

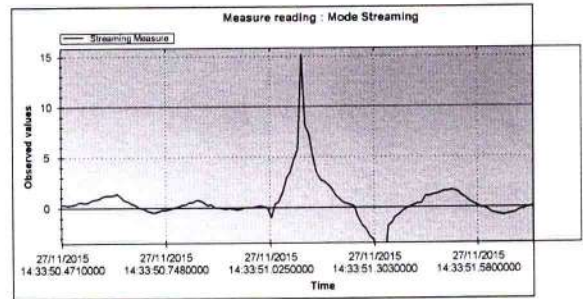

Figura 07 – Aceleração frontal

CARTÓRIO AZEVEDO BASTOS 1º OFÍCIO DE REGISTRO CIVIL DAS PESSOAS NATURAIS E TABELIONATO DE NOTAS - Código CNJ 06.870-0
 Rua Francisco Estácio, 1140 - Bairro Cruz Velada - Jurema - CEP 24150-000 RJ - www.azevedobastos.az.gov.br - Tel: (21) 2546-5454 - Fax: (21) 2548-8888

Autenticação Digital
 De acordo com os artigos 1º, 3º e 7º inc. V 8º, 41 e 52 da Lei Federal 8.935/1994 e Art. 6º Inc. XII da Lei Estadual 8.721/2008 autentico a presente imagem digitalizada, reprodução fiel do documento apresentado e conferido neste ato. O referido é verdade. Dou fé

Cód. Autenticação: 108402207190839360344-9; Data: 22/07/2019 08:45:40

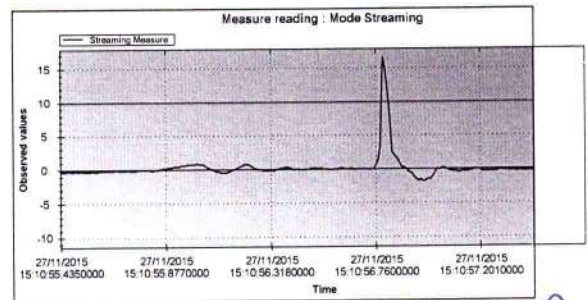
Selo Digital de Fiscalização Tipo Normal C: AIV01569-PLBP;
 Valor Total do Ato: R\$ 4,42

Valber Azevedo de Miranda Cavallari
 Titular

Confira os dados do ato em: <https://selodigital.tjpb.jus.br>

Handwritten signatures and initials in blue ink.

332



MRS 310
MACA RETRÁTIL ESSENCIAL
LAUDO TÉCNICO

PAGE	10/11
DATE	08/01/2019
REV. no	04 – RTCE 001

COMENTÁRIO (S): O sistema de fixação da maca é suficientemente forte para resistir à carga criada pelo teste dinâmico. Nenhum item foi projetado ou se desprendeu da maca com o impacto. As figuras 08 e 09 mostram o sistema de travamento depois dos três ensaios:



Figura 08 – Sistema de fixação frontal



Figura 09 – Sistema de fixação traseiro

Alguns componentes sofreram deformações, mas sem causar efeito negativo no resultado do teste. Em todos os ensaios os impactos atingiram acelerações 50% superiores ao mínimo requerido pela norma. Não foi necessário o uso de ferramentas para remover o paciente da maca após os testes. Em nenhum dos testes houve deslocamento da maca superior a 150 mm (critérios de avaliação segundo BS EN 1789:2007) conforme mostra a tabela abaixo:

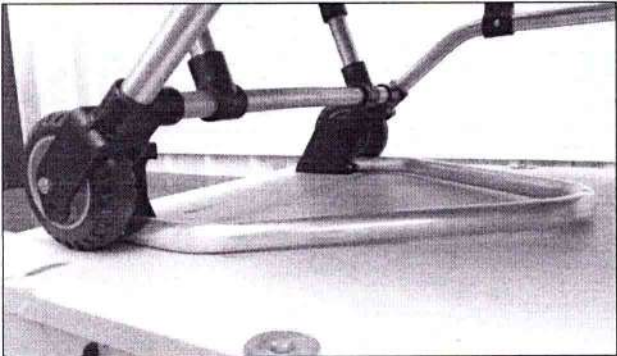
TESTE DE IMPACTO	DESLOCAMENTO MÁXIMO	ITEM
Vertical	102 mm	Cabeceira
Lateral	68 mm	Lateral do leito
Frontal	46 mm	Base do leito

CARTÓRIO AZEVEDO BASTOS 1º OFÍCIO DE REGISTRO CIVIL DAS PESSOAS NATURAIS
E TABELIONATO DE NOTAS - Código CNJ 06.870-0
Av. Revolução Espirito Santo, 1141 - Bairro São Estevão - Juaçazeiro/PE - CEP 54018-000 - www.azevedobastos.com.br - Tel: (81) 3246-9484 - Fax: (81) 3246-9484

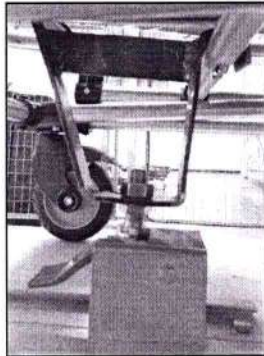
Autenticação Digital
De acordo com os artigos 1º, 3º e 7º inc. V 8º, 41 e 52 da Lei Federal 8.935/1994 e Art. 6º Inc. XII da Lei Estadual 8.721/2008 autentico a presente imagem digitalizada, reprodução fiel do documento apresentado e conferido neste ato. O referido é verdade. Dou fé.

Cód. Autenticação: 108402207190839360344-10; Data: 22/07/2019 08:45:40

Selo Digital de Fiscalização Tipo Normal C: AIV01568-921A;
Valor Total do Ato: R\$ 4,42

Valber Azevedo de Miranda Cavalcanti
Titular
Confira os dados do ato em: <https://selodigital.tjpb.jus.br>

Handwritten signatures and initials in blue ink.

333



MRS 310
MACA RETRÁTIL ESSENCIAL
LAUDO TÉCNICO

PAGE	11/11
DATE	08/01/2019
REV. no	04 - RTCE 001

4 CONCLUSÃO



RESULTADO DO ENSAIO: APROVADO

Pode se verificar que este modelo suportou os três diferentes tipos de ensaios sem sofrer danos que possam comprometer sua estrutura a ponto de colocar em risco a integridade do paciente. As deformações geradas pelas condições extremas dos ensaios raramente se apresentam em situações normais de uso pela melhor distribuição da carga sobre a estrutura. Porém as condições elevadas precisam ser simuladas para garantir a segurança dos usuários do equipamento. Todos os componentes permaneceram funcionais após os ensaios.

Os valores de adotados nos ensaios foram baseados nas normas de referência para prevenir os danos provenientes de esforços dinâmicos em condições normais de uso.

Conforme apresentado neste relatório a maca retrátil MRS 310 Sitmed esta apta para utilização em situações de resgate em emergências, respeitado os limites estabelecidos como padrão para este modelo.

Flores da Cunha, 14 de janeiro de 2019.

<p>VISTO - DIREÇÃO.</p>  <p>SITMED EQUIPAMENTOS MÉDICOS LTDA MIGUEL MAZZOCCO RESPONSÁVEL LEGAL</p>	<p>APROVAÇÃO - RESPONSÁVEL TÉCNICO.</p>  <p>SITMED EQUIPAMENTOS MÉDICOS LTDA MIGUEL MAZZOCCO RESPONSÁVEL TÉCNICO CREA RS 103791</p>
--	--

CARTÓRIO AZEVEDO BASTOS 1º OFÍCIO DE REGISTRO CIVIL DAS PESSOAS NATURAIS E TABELIONATO DE NOTAS - Código CNJ 06.870-0

Autenticação Digital

De acordo com os artigos 1º, 3º e 7º inc. V 8º, 41 e 52 da Lei Federal 8.935/1994 e Art. 6º Inc. XII da Lei Estadual 8.721/2008 autentico a presente imagem digitalizada, reprodução fiel do documento apresentado e conferido neste ato. O referido é verdade. Dou fé

Cód. Autenticação: 108402207190839360344-11; Data: 22/07/2019 08:45:40

Selo Digital de Fiscalização Tipo Normal C: AIV01567-QBUY;
Valor Total do Ato: R\$ 4,42

Confira os dados do ato em: <https://selodigital.tjpb.jus.br>

Válber Azevedo de Miranda Cavalcanti
Titular

REPÚBLICA FEDERATIVA DO BRASIL
ESTADO DA PARAÍBA
CARTÓRIO AZEVEDO BASTOS
FUNDADO EM 1888

PRIMEIRO REGISTRO CIVIL DE NASCIMENTO E ÓBITOS E PRIVATIVO DE CASAMENTOS, INTERDIÇÕES E TUTELAS DA COMARCA DE JOÃO PESSOA

Av. Eptácio Pessoa, 1145 Bairro dos Estados 58030-00, João Pessoa PB
Tel.: (83) 3244-5404 / Fax: (83) 3244-5484
http://www.azevedobastos.not.br
E-mail: cartorio@azevedobastos.not.br



DECLARAÇÃO DE SERVIÇO DE AUTENTICAÇÃO DIGITAL

O Bel. Válber Azevêdo de Miranda Cavalcanti, Oficial do Primeiro Registro Civil de Nascimentos e Óbitos e Privativo de Casamentos, Interdições e Tutelas com atribuição de autenticar e reconhecer firmas da Comarca de João Pessoa Capital do Estado da Paraíba, em virtude de Lei, etc...

DECLARA para os devidos fins de direito que, o documento em anexo identificado individualmente em cada *Código de Autenticação Digital* ou na referida sequência, foi autenticados de acordo com as Legislações e normas vigentes³.

DECLARO ainda que, para garantir transparência e segurança jurídica de todos os atos oriundos dos respectivos serviços de Notas e Registros do Estado da Paraíba, a Corregedoria Geral de Justiça editou o Provimento CGJPB N° 003/2014, determinando a inserção de um código em todos os atos notoriais e registrais, assim, cada Selo Digital de Fiscalização Extrajudicial contém um código único (por exemplo: **Selo Digital: ABC12345-X1X2**) e dessa forma, cada autenticação processada pela nossa Serventia pode ser confirmada e verificada tantas vezes quanto for necessário através do site do Tribunal de Justiça do Estado da Paraíba, endereço <http://corregedoria.tjpb.jus.br/selo-digital/>

A autenticação digital do documento faz prova de que, na data e hora em que ela foi realizada, a empresa **ANTONHOLI & GARCIA MAQUINAS E EQUIPAMENTOS LTDA** tinha posse de um documento com as mesmas características que foram reproduzidas na cópia autenticada, sendo da empresa **ANTONHOLI & GARCIA MAQUINAS E EQUIPAMENTOS LTDA** a responsabilidade, única e exclusiva, pela idoneidade do documento apresentado a este Cartório.

Esta DECLARAÇÃO foi emitida em **22/07/2019 09:03:13 (hora local)** através do sistema de autenticação digital do Cartório Azevedo Bastos, de acordo com o Art. 1º, 10º e seus §§ 1º e 2º da MP 2200/2001, como também, o documento eletrônico autenticado contendo o Certificado Digital do titular do Cartório Azevedo Bastos, poderá ser solicitado diretamente a empresa **ANTONHOLI & GARCIA MAQUINAS E EQUIPAMENTOS LTDA** ou ao Cartório pelo endereço de e-mail autentica@azevedobastos.not.br

Para informações mais detalhadas deste ato, acesse o site <https://autdigital.azevedobastos.not.br> e informe o *Código de Consulta desta Declaração*.

Código de Consulta desta Declaração: 1303203

A consulta desta Declaração estará disponível em nosso site até **22/07/2020 08:57:22 (hora local)**.

¹**Código de Autenticação Digital:** 108402207190839360344-1 a 108402207190839360344-11

²**Legislações Vigentes:** Lei Federal nº 8.935/94, Lei Federal nº 10.406/2002, Medida Provisória nº 2200/2001, Lei Federal nº 13.105/2015, Lei Estadual nº 8.721/2008, Lei Estadual nº 10.132/2013 e Provimento CGJ N° 003/2014.

O referido é verdade, dou fé.

CHAVE DIGITAL

00005b1d734fd94f057f2d69fe6bc05be48a7d1fa90ab052275a6e34250f48e5ebf468943d204f3093e2ce8807650324033522d9bdf796d13c4b594cbdf
03184f85c93ae2ee45ff715f80af0c02b1d7f

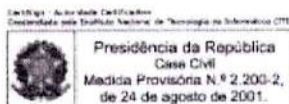

(Assinaturas manuscritas em azul)

335

Certificado de Conformidade

Certificate of Compliance

Nº: TT EURO-002-18

Data de Emissão: 16/Agosto/2018
Date of Issue

Valido até: N/A
Valid Term

Fornecedor (Solicitante): Eurolaf Veiculos Especiais Ltda.
Supplier (Applicant) Rua Vanderlei Moreno, São Jose dos Pinhais-PR, Brasil

Eurosignal – Sinalizadores Automotivos
Av. Ireneo da Silva Venancio, 199, Centro, Condomínio Bandeiras, Unidade 12B,
Votorantin-SP, CEP 18111-100

Produto: Componentes Automotivos – Sinalizador de Emergência
Product

Marca: Eurosignal
Brand

Modelo: Euroarco
Model

Normas/Portarias: SAE International Surface Vehicle Recommended Practices J595
Standards/Ordinances March 2014 Directional Flashing Optical Warning Devices for
Authorized Emergency, Maintenance, and Service Vehicles and SAE
International Surface Vehicle Recommended Practices J845 June
2013 Optical Warning Devices for Authorized Emergency,
Maintenance, and Service Vehicles

Laboratório de Ensaios: Testing Laboratory	Relatório de Ensaios nº: Report N°	Data de Emissão: Date of Issue
Intertek ETL/Semko Division - NY	103488498CRT-002 Rev. 3	30/Abril/2018

Data de Revisão: Review date	Justificativa de Revisão: Review reason
N/A	N/A

Nota: Nas páginas de 2 a 3 estão as informações referentes aos resultados dos ensaios realizados no produto em referência.
Note

TABELA DE NOTAS E DE PROMISSO

Leandro Reilotto Caucholi
R. Antonio Fernandes, 97 - Votorantim (SP)

IDENTIFICACAO: Autentico a presente copia
fotografica, conforme o original a mim
presentado, do que dou fé.

Thiago Doretto
Thiago Doretto
Country Business Line Leader

Marca concedida
Este certificado é de uso exclusivo do Cliente da Intertek e é fornecido de acordo com o contrato de certificação entre Intertek e seu cliente. A responsabilidade da Intertek está limitada aos termos e condições do contrato. A Intertek não assume qualquer responsabilidade, salvo por parte do cliente, de acordo com o contrato, por perda, dano ou prejuízo causado pela utilização deste Certificado e/ou da marca. Apenas o cliente está autorizado a permitir a cópia ou distribuição deste Certificado. Para mais informações, contate: e-mail: qualidade.brasil@intertek.com Website: www.intertek-br.com ou Intertek do Brasil Telefone: +55 11 2322-8000 Av. Senador Roberto Simonsen, 2308 - 1ª andar, São Caetano do Sul - SP.

336

Certificado de Conformidade

Certificate of Compliance

Nº: TT EURO-002-18

Data de Emissão: 16/Agosto/2018
Date of Issue

Valido até: N/A
Valid Term

Tipo	Descrição do Ensaio/Verificação	Referência normativa	Conclusão	Detalhamento (relatório/página)
Análise Documental	Data de emissão do relatório inferior a 2 anos	N/A	Conforme	103488498CRT-002/1
	Relatório contém assinaturas dos executores e responsáveis pelos ensaios	N/A	Conforme	103488498CRT-002/2
	Evidência fotográfica do modelo testado	N/A	Conforme	103488498CRT-002/6
Ensaios Fotométricos	Fotometria (Eurolight) - Branco - Classe 1	SAE J595 MAR2014 S6.6 - S6.7	Conforme	103488498CRT-002/11
	Fonte de Luz: 4 - LED - 12,80 V/0,44 A			
	Fotometria (Eurolight) - Amarelo - Classe 1	SAE J595 MAR2014 S6.6 - S6.7	Conforme	103488498CRT-002/17
	Fonte de Luz: 4 - LED - 12,80 V/0,58 A			
	Fotometria (Eurolight) - Vermelho - Classe 1	SAE J595 MAR2014 S6.6 - S6.7	Conforme	103488498CRT-002/23
	Fonte de Luz: 4 - LED - 12,80 V/0,58 A			
	Fotometria (Eurolight) - Azul - Classe 1	SAE J595 MAR2014 S6.6 - S6.7	Conforme	103488498CRT-002/29
	Fonte de Luz: 4 - LED - 12,80 V/0,58 A			
	Fotometria (Eurolight Eco) - Vermelho - Classe 1	SAE J595 MAR2014 S6.6 - S6.7	Conforme	103488498CRT-002/35
	Fonte de Luz: 4 - LED - 12,80 V/0,13 A			
	Fotometria (Euromax Plus) - Amarelo - Classe1	SAE J595 MAR2014 S6.6 - S6.7	Conforme	103488498CRT-002/41
	Fonte de Luz: 6 - LED - 12,80 V/0,46 A			
	Fotometria (Euromax Plus) - Vermelho - Classe1	SAE J595 MAR2014 S6.6 - S6.7	Conforme	103488498CRT-002/47
	Fonte de Luz: 6 - LED - 12,80 V/0,33 A			
	Fotometria (Euromax Plus) - Azul - Classe1	SAE J595 MAR2014 S6.6 - S6.7	Conforme	103488498CRT-002/53
	Fonte de Luz: 6 - LED - 12,80 V/0,43 A			
	Fotometria (Euromax) - Vermelho - Classe1	SAE J595 MAR2014 S6.6 - S6.7	Conforme	103488498CRT-002/59
	Fonte de Luz: 3 - LED - 12,80 V/0,28 A			
Fotometria (Euromax) - Azul - Classe2	SAE J595 MAR2014 S6.6 - S6.7	Conforme	103488498CRT-002/65	
Fonte de Luz: 3 - LED - 12,80 V/0,24 A				
Fotometria (Euromax Plus) - Vermelho - Classe1A	SAE J845 JUN2013 S6.6 - S6.7	Conforme	103488498CRT-002/71	
Fonte de Luz: 54 - LED - 12,80 V/1,77 A				
Fotometria (Euromax Plus) - Azul - Classe1A	SAE J845 JUN2013 S6.6 - S6.7	Conforme	103488498CRT-002/85	
Fonte de Luz: 54 - LED - 12,80 V/2,43 A				
Fotometria (Eurolight) - Vermelho - Classe1A	SAE J845 JUN2013 S6.6 - S6.7	Conforme	103488498CRT-002/99	
Fonte de Luz: 40 - LED - 12,80 V/2,01 A				
Fotometria (Eurolight) - Azul - Classe1A	SAE J845 JUN2013 S6.6 - S6.7	Conforme	103488498CRT-002/113	
Fonte de Luz: 40 - LED - 12,80 V/2,77 A				



Marca concedida
Este certificado é de uso exclusivo do Cliente da Intertek e é fornecido de acordo com o contrato de certificação entre Intertek e seu cliente. A responsabilidade da Intertek está limitada aos termos e condições do contrato. A Intertek não assume qualquer responsabilidade, salvo por parte do cliente, de acordo com o contrato, por perda, despesa ou dano causado pela utilização deste Certificado e/ou da marca. Apenas o cliente está autorizado a permitir a cópia ou distribuição deste Certificado. Para mais informações, contate: e-mail: qualidade.brasil@intertek.com Website: www.intertek-br.com ou Intertek do Brasil Telefone: +55 11 2322-8000 Av. Senador Roberto Simonson, 1306 - 1ª andar, São Caetano do Sul - SP.

TABELÃO DE NOTAS E DE PROTESTO
 Leandro Bellotto Cauchio
 R. André Fernandes, 97 - Valeriano (SP)
 AUTENTICAÇÃO: Autêntico a presente cópia
 fotográfica, conforme o original e mun
 do qual dou fe.

Certificado de Conformidade

Certificate of Compliance

Nº: TT EURO-002-18

06 SET. 2018
 Valor Realizado
 125211
 AUTENTICAÇÃO
 1233A B0870489

Data de Emissão: 16/Agosto/2018
 Date of Issue

Valido até: N/A
 Valid Term

Tipo	Descrição do Ensaio/Verificação	Referência normativa	Conclusão	Detalhamento (relatório/página)
Ensaio de Cor	Cor - Branco, Amarelo, Vermelho, Azul	SAE J595 MAR2014 S6.8; SAE J845 JUN2013 S6.8; SAE J578 JUL2012	Conforme	103488498CRT-002/127
Ensaio Químicos	Resistência Química	SAE J575 AUG2015 S4.15	Conforme	103488498CRT-002/129
Fotometria - Pós Ensaio Químicos	Fotometria (Eurolight) - Amarelo - Classe1	SAE J575 AUG2015 S4.15	Conforme	103488498CRT-002/132
	Fonte de Luz: 40 - LED - 12,81 V/0,54 A		Conforme	
	Fotometria (Euromax Plus) - Branco - Classe2	SAE J575 AUG2015 S4.15	Conforme	103488498CRT-002/137
	Fonte de Luz: 54 - LED - 12,81 V/0,45 A		Conforme	
	Fotometria (Eurolight) - Vermelho - Classe1	SAE J575 AUG2015 S4.15	Conforme	103488498CRT-002/142
	Fonte de Luz: 40 - LED - 12,81 V/0,58 A		Conforme	
	Fotometria (Eurolight) - Vermelho - Classe1	SAE J575 AUG2015 S4.15	Conforme	103488498CRT-002/147
Fonte de Luz: 40 - LED - 12,81 V/0,58 A	Conforme			
Ensaio Mecânicos	Corrosão	SAE J575 AUG2015 S4.13	Conforme	103488498CRT-002/165
	Vibração	SAE J845 JUN2013 S5.1; J575 AUG2015 S4.2	Conforme	103488498CRT-002/162
	Umidade	SAE J845 JUN2013 S5.2; J575 AUG2015 S4.10	Conforme	103488498CRT-002/154
	Poeira	SAE J845 JUN2013 S5.3; J575 AUG2015 S4.12	Conforme	103488498CRT-002/164
	Empenamento	SAE J845 JUN2013 S5.5; J575 AUG2015 S4.5	Conforme	103488498CRT-002/160
	Abrusão (Desgaste)	SAE J575 AUG2015 S4.4	Conforme	103488498CRT-002/152
	Alta Temperatura - Baixa Temperatura	SAE J845 JUN2013 S6.9 e S6.10	Conforme	103488498CRT-002/155
	Durabilidade	SAE J845 JUN2013 S6.11	Conforme	103488498CRT-002/159
	Impacto	SAE J575 AUG2015 S4.3	Conforme	103488498CRT-002/161

Marca concedida
 Este certificado é de uso exclusivo do Cliente da Intertek e é fornecido de acordo com o contrato de certificação entre Intertek e seu cliente. A responsabilidade da Intertek está limitada aos termos e condições do contrato. A Intertek não assume qualquer responsabilidade, salvo por parte do cliente, de acordo com o contrato, por perda, despesa ou dano causado pela utilização deste Certificado e/ou da marca. Apenas o cliente está autorizado a permitir a cópia ou distribuição deste Certificado. Para mais informações, contate: e-mail: qualidade.brasil@intertek.com Website: www.intertek-br.com ou Intertek do Brasil Telefone: +55 11 2512-8000 Av. Senador Roberto Simonsen, 1306 - 1ª andar, São Caetano do Sul - SP.

338



1º Tabelionato de Notas de Erechim

Daniela Mara Poncio - Tabelião
Av. Presidente Vargas, 274, Centro - Erechim - RS
Telefone: (54) 3522 1221



AUTENTICAÇÃO: Autentico o presente documento eletrônico, por ser uma reprodução fiel do original. Dou fé. Emol.: R\$ 70,30 + Selo digital: R\$ 3,30 - 0182.04.1100003.20531-DAE.

ADRIANE ALINE OLIVEIRA: em 18/07/2019 10:54:31 -3:00

Em caso de dúvida, consulte o documento utilizando um leitor de QRCode ou acesse <https://www.cartorioponcio.com.br/>, informando o selo e validador.

ICP Este documento foi assinado digitalmente com a utilização de processo de certificação
Brasil disponibilizado pela ICP-Brasil. Uma vez impresso em papel, para ter valor legal, deve ser
notariado nos termos da Lei.

W

A
e